

リコール届出一覧表

リコール届出日：令和 2 年 3 月 17 日

リコール届出番号	外 - 2999	リコール開始日：準備出来次第	
届出者の氏名又は名称	Groupe PSA Japan株式会社 代表取締役社長 アンジェロ シモーネ (製作国： フランス共和国) (製作者名： オートモビル・プジョー) (問い合わせ先：0120-840-240 プジョーコール)		
不具合部位（部品名）	制動灯（ブレーキライトスイッチ）		
基準不適合状態にあると認める構造、装置又は性能の状況及びその原因	ブレーキライトスイッチにおいて、取付指示が不適切なため、当該スイッチが確実に固定されていないものがある。そのため、ブレーキ操作を繰り返すと当該スイッチがブラケットから外れ、制動灯が常時点灯した状態となるおそれがある。		
改善措置の内容	全車両、ブレーキライトスイッチの取り付け状態を確認し、確実に固定されていない場合は適切に固定する。		
不具合件数	0 件	事故の有無	0 件
発見の動機	本国からの情報による。		
自動車使用者及び自動車分解整備事業者に周知させるための措置	<ul style="list-style-type: none"> ● 使用者 : 電話・ダイレクトメールにて通知する。 ● 自動車分解整備事業者 : 対象台数が極めて少数であり、全ての使用者を把握しているため、機関誌等への掲載は行わない。 ● 対策実施済車両 : 対策済車両には、運転者席側ドア開口部のドアロックストライカー付近に外-2999のステッカーを貼付する。 		

車名	型式	通称名	リコール対象車の車台番号（シリアル番号）の範囲及び輸入期間	リコール対象車の台数	備考
プジョー	ABA-T9HN02	「308」	VF3LPHNYWJS104691～VF3LPHNYWJS108984 平成30年4月17日～平成30年4月18日	21台	
	ABA-T9WHN02		VF3LRHNYWJS109307～VF3LRHNYWJS111762 平成30年4月17日～平成30年4月18日	3台	
合計	計2型式	計1車種	輸入期間の全体の範囲 平成30年4月17日～平成30年4月18日	24台	

【注意事項】 リコール対象車の車台番号の範囲には、対象とならない車両も含まれている場合があります。

改善箇所説明図

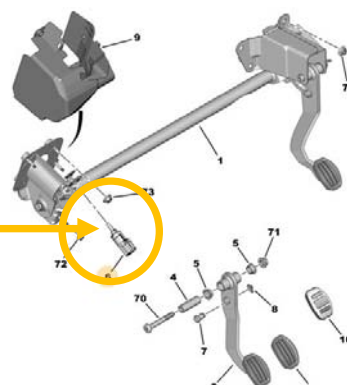
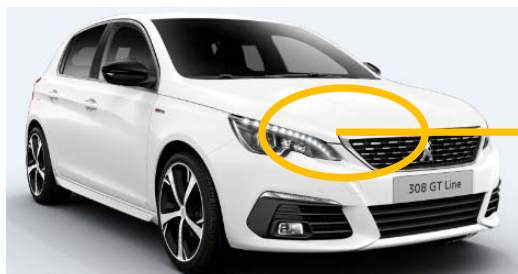

ブレーキライトスイッチ

注： は対策する部品を示す

不具合の内容

ブレーキライトスイッチにおいて、取付指示が不適切なため、当該スイッチが確実に固定されていないものがある。そのため、ブレーキ操作を繰り返すと当該スイッチがブラケットから外れ、制動灯が常時点灯した状態となるおそれがある。

改善措置の内容

全車両、ブレーキライトスイッチの取り付け状態を確認し、確実に固定されていない場合は適切に固定する。

識別

助手席ドアロックストライカーの取り付けボルト頭に青色のペイントをする。